



ОБРАЗОВАНИЕ - САМАРСКИЙ РЕГИОН

№ 3-4 (238-239)
28 февраля 2008 г.

ПЕРВОГО ФЕВРАЛЯ НАЧАЛСЯ ЭКСПЕРИМЕНТ ПО ГОСУДАРСТВЕННОЙ ПОДДЕРЖКЕ ОБРАЗОВАТЕЛЬНЫХ КРЕДИТОВ

1 февраля 2008 года начинается реализация эксперимента по государственной поддержке предоставления образовательных кредитов студентам образовательных учреждений высшего профессионального образования, имеющих государственную аккредитацию. Срок окончания проведения эксперимента - 31 декабря 2010 года.

Федеральным бюджетом в 2007 г. на эти цели было предусмотрено 63,6 млн рублей, а на период до 2010 года запланированы следующие бюджетные расходы: на 2008 г. - 129,8 млн рублей, на 2009 г. - 198,7 млн рублей, на 2010 г. - 198,7 млн рублей.

Цель эксперимента - отработка механизма государственной поддержки образовательного кредитования. Его участниками выступают Минобрнауки России, Рособразование, поручители, банки, государственные и негосударственные высшие учебные заведения, заемщики (студенты).

С нормативными документами, регламентирующими реализацию эксперимента, можно ознакомиться на сайте Минобрнауки России www.mon.gov.ru.

В документах отражены все вопросы, связанные с проведением эксперимента, в том числе определены цели проведения, сроки предоставления в 2008 году заявок на участие в эксперименте, механизм предоставления кредитов, а также конкретные участники и механизм их взаимоотношений.

С нормативно-правовой точки зрения реализация эксперимента базируется на двухсторонних договорах и соглашениях.

Предусматривается, что заемщик будет заключать с вузом договор об оказании платных образовательных услуг, а с поручителем договор о предоставлении поручительства. Затем заемщик будет обращаться в банк - участник эксперимента и заключать с ним договор образовательного кредита. Причем заемщик вправе с банком - участником эксперимента заключить договор как основного (основное образование в вузе), дополнительного (дополнительное образование в вузе), так и сопутствующего (проживание, питание, учебные пособия и др.) образовательного кредита.

Максимальная процентная ставка по образовательному кредиту не может превышать 10%. Заемщику будет предоставляться отсрочка по погашению основного долга и выплата процентов (льготный

период) на весь срок обучения в вузе и три месяца.

В свою очередь, поручитель обязан заключить с банком - участником эксперимента договор поручительства. Следует отметить, что единственным способом обеспечения исполнения заемщиком обязательств является поручительство, предоставляемое банку - участнику эксперимента поручителем.

Поручитель также должен заключить с вузом соглашение об информационном сотрудничестве, в соответствии с которым стороны установят порядок осуществления совместных действий при проведении эксперимента.

Возмещение поручителю его расходов, связанных с исполнением договоров поручительства по образовательным кредитам, будет осуществляться Рособразованием в соответствии с соглашением, заключаемым между агентством и поручителем, и только в случае неисполнения заемщиками их обязательств перед поручителями (при невозможности взыскания с заемщика денежных средств в пользу поручителя).

При этом государство гарантирует поддержку образовательных кредитов в объеме 10% от размера выданных кредитов.

ЧИТАЙТЕ В НОМЕРЕ

ОБ ИТОГАХ ДЕЯТЕЛЬНОСТИ МИНИСТЕРСТВА ОБРАЗОВАНИЯ И НАУКИ РФ В 2007 ГОДУ И ЗАДАЧАХ НА 2008 ГОД

Текст выступления А.А. Фурсенко на итоговой коллегии Минобрнауки России

стр. 2

НАУКА - ОСНОВА СОЦИАЛЬНО-ЭКОНОМИЧЕСКОГО РАЗВИТИЯ. В ЧЕСТЬ ДНЯ РОССИЙСКОЙ НАУКИ СОСТОЯЛОСЬ НАГРАЖДЕНИЕ УЧЕНЫХ ПРЕМИЯМИ ГУБЕРНАТОРА

Торжественное награждение состоялось в рамках Форума научной интеллигенции губернии «Наука - основа социально-экономического развития», приуроченного ко Дню российской науки

стр. 2

УЧРЕЖДЕНИЯ НПО И СПО БУДУТ ОСНАЩЕНЫ СОВРЕМЕННЫМ ОБОРУДОВАНИЕМ

На совещании обсуждались вопросы укрепления материально-технической базы учреждений начального и среднего профессионального образования Самарской области, проблемы обеспечения кадрами промышленных предприятий

стр. 3

ВЕРНУТЬ ПРЕСТИЖ РАБОЧИМ ПРОФЕССИЯМ

Поскольку работодатель ищет готового специалиста, отвечающего всем запросам рынка труда, то и перед училищами (равно как лицеями, колледжами и техникумами) стоит вопрос о подготовке компетентного, «практико-ориентированного» специалиста

стр. 4

И. В. СОРОКИНА: «ДЛЯ ГИМНАЗИИ ПОБЕДА В КОНКУРСЕ - БОЛЬШАЯ УДАЧА!»

20 и 21 февраля министр образования и науки Самарской области Д.Е. Овчинников посетил Западный образовательный округ. Это уже второй визит министра в округ (первый раз Дмитрий Евгеньевич был в ноябре прошлого года, когда знакомился с руководителями учреждений образования после своего назначения на пост министра).

В первый день работы Д. Е. Овчинников совместно с главой Шигонского района А.Н. Лысихиным провел встречу с педагогической общественностью в ГОУ СПО Усольском сельскохозяйственном колледже, посетил школы с. Усолье и пос. Волжский Утес.

21 февраля прошло заседание местного отделения Общероссийской общественной организации «Всероссийское педагогическое собрание» в Западном образовательном округе (председатель Лариса Нестерова, учитель русского языка и литературы Сборно-Симоновской школы Сызранского района).

На данном заседании Дмитрий Евгеньевич наметил педагогам перспективы развития системы образования губер-

нии, рассказал о грядущих изменениях в системе оплаты труда учителей, об организации горячего питания в ОУ и др. Посетив ЗАО «Кардан», ОАО «Тяжмаш» и ГК «Кристалл», министр встретился с трудовыми коллективами, где также рассказал о состоянии отрасли и ответил на вопросы родительской общественности.

Педагогическое собрание округа начало свое существование в 2005 году, было одним из первых подобных совещательных органов в стране. Теперь, когда появилась Общероссийская общественная организация «Всероссийское педагогическое собрание» (в настоящее время в нее входит более 120 тыс. человек из 67 регионов России), принято решение влиться в ее работу, что придаст местному учительскому собранию легитимность и законные основания для деятельности. Еще одним решением стало избрание Местного совета организации, в него вошли видные педагоги и руководители учреждений образования.

Директор СОШ №1 с. Шигоны Шигонского района Алефтина Михайловна Малых рассказала о своем участии во

Всероссийском конкурсе «Лучший директор образовательного учреждения: развитие управляющих и попечительских советов» и о работе делегации Западного управления на III съезде Общероссийской общественной организации «Всероссийское педагогическое собрание», состоявшемся в Москве 5 февраля 2008 года. А.М. Малых зачитала «Обращение III Съезда Всероссийского педагогического собрания к педагогическому сообществу России». В нем говорилось



об успешной реализации проекта, позитивных изменениях в сфере образования и о вкладе Первого заместителя Председателя Правительства Российской Федерации Дмитрия Анатольевича Медведева в реализацию Приоритетного Национального Проекта «Образование». Педагогическое собрание выразило одобрение политике Президента РФ, реализации ПНПО и предложило поддержать Д.А. Медведева в качестве кандидата на пост Президента России.

В Администрации г.о. Сызрань было подписано Соглашение между министерством образования и науки Самарской области в лице министра Д. Е. Овчинникова и муниципалитетом в лице главы Администрации В. В. Хлыстова о реализации программы «Достойные граждане великой страны». На ее выполнение в 2008 г. выделяется в общей сложности 660 млн рублей: из федерального и областного бюджета по 300 млн руб. и 60 млн направляет благотворительный фонд «С. О. К.».

Около ста школ области претендовали на участие в этой программе. Однако победителей конкурса оказалось в

пять раз меньше. И среди них - сызранская гимназия. Как сказал В. В. Хлыстов, это одна из лучших школ в Сызрани с углубленным изучением предметов гуманитарного цикла и прежде всего языков. Здесь сильный преподавательский состав, умные дети, особый гимназический дух. Но здание этого учебного заведения нуждается в капитальном ремонте!

Выступая на церемонии подписания Соглашения, директор гимназии И.В. Сорокина отметила: «Для гимназии победа в конкурсе - большая удача! А проведение занятий в отремонтированных в соответствии с современными требованиями помещениях, безусловно, повлияет на качество обучения детей, как это уже произошло в сызранском лицее, вошедшем в данную программу в 2007 году».

Министр Д. Е. Овчинников подчеркнул, что региональную программу «Достойные граждане великой страны» поддержала федерация и поэтому расширились возможности для ее реализации.

Напомним, у истоков программы стояла партия «Единая Россия», которая и на сегодняшний день является ее куратором.



ОБ ИТОГАХ ДЕЯТЕЛЬНОСТИ МИНИСТЕРСТВА ОБРАЗОВАНИЯ И НАУКИ РФ В 2007 ГОДУ И ЗАДАЧАХ НА 2008 ГОД

Текст выступления А.А. Фурсенко на итоговой коллегии Минобрнауки России

В своем выступлении на расширенном заседании Государственного совета 8 февраля Президент сказал, что единственно возможной стратегией развития России «...является стратегия инновационного развития страны, опирающаяся на одно из наших главных конкурентных преимуществ - на реализацию человеческого потенциала, на наиболее эффективное применение знаний и умений людей для постоянного улучшения технологий, экономических результатов, жизни общества в целом».

Главной целью Министерства с момента его образования было обеспечение конкурентоспособности страны в сферах образования и науки.

Вся наша работа строилась на основе нескольких базовых принципов:

- комплексное развитие человеческого потенциала в условиях тесной интеграции образования и науки;
- открытость образования и науки к требованиям общества;
- ставка на лидеров, способных обеспечить развитие сферы образования и науки в целом;
- переход от логики «возврата долгов» образованию и науке со стороны государства к логике взаимных обязательств.

Опираясь на сформулированные принципы, Министерству за счет совершенствования нормативной базы и введения новых организационно-финансовых механизмов в соответствии с приоритетами государственной политики в сфере образования и науки удалось создать нормативную основу для решения большинства проблемных вопросов в данных областях.

Так, только в 2007 году разработано и принято свыше 20 законов, направленных на модернизацию сферы образования и науки. (Слайд 1)

1. Результаты законотворческой деятельности

- Закон о введении Единого государственного экзамена
- Закон о новой структуре образовательного стандарта
- Закон об интеграции науки и образования
- Закон об участии работодателей в разработке ФГОС
- Закон об уровне образования
- Законы об автономных учреждениях и целевом капитале
- Закон о возможности введения статусов ректор/президент
- Закон о системе оценки качества образования
- Законопроект о дополнительном профессиональном образовании
- Закон о науке и государственной научно-технической политике
- Закон о налоговом стимулировании инновационной деятельности
- Законопроект об административной ответственности
- Законопроект о передаче технологий
- Законопроект о патентных поверенных

Слайд 1

Это позволило повысить качество общего образования и доступность высшего и среднего профессионального образования за счет введения единого государственного экзамена, приблизить высшее образование к потребностям рынка труда за счет введения уровней высшего профессионального образования, расширения участия работодателей в разработке и реализации государственной политики в области профессионального образования, изменения структуры федерального государственного образовательного стандарта, внесения в него требований к условиям реализации основных образовательных программ.

Принятие поправок в законы о науке и образовании позволило полноценно использовать образовательный потенциал академической науки и обеспечить вовлечение молодежи в исследовательскую деятельность за счет усиления степени интеграции образования и науки, повысить эффективность деятельности государственных академий наук за счет большей экономической самостоятельности, дополнительных академических свобод и повышения ответственности за результаты их деятельности.

Принятые нормативные акты Правительства и Министерства позволили повысить требования к подготовке кадров высшей квалификации за счет усовершенствования системы государственной аттестации научных и научно-педагогических кадров путем повышения прозрачности работы диссертационных советов, экспертных советов ВАК.

Замечу, что за последнее десятилетие количество защит по так называемым модным гуманитарным специальностям увеличилось в разы. Благодаря принятым мерам удастся упорядочить этот процесс. В частности, за 2007 год количество диссертационных советов уменьшилось вдвое, в первую очередь за счет советов именно по этим направлениям.

Реализация системных изменений, заложенных в созданной нормативной базе, обеспечивалась за счет введения новых институтов в указанных сферах.

Реализация приоритетного национального проекта «Образование» позволила на практике начать переход на новые механизмы финансирования, обеспечивающие структурные и институциональные изменения, которых требует от системы образования инновационная экономика. (Слайд 2)

Уважаемые коллеги!

От имени министерства образования и науки Самарской области поздравляю вас с профессиональным праздником - Днем российской науки!

Научно-технический потенциал нашей страны - важнейший национальный ресурс, одна из основ успешного развития экономики Российской Федерации, перевода ее на инновационный путь развития.

Отечественная наука дала миру много великих открытий и имен, она - предмет законной гордости государства. Самоотверженность и талант российских ученых неоднократно вывели нашу страну на новые рубежи, делали ее лидером важных мировых процессов. И в этом есть огромная заслуга сообщества ученых Самарской области.

Сегодня ученые нашей губернии вносят огромный вклад в развитие отечественной науки,

активно участвуя во внедрении новейших инновационных технологий. Научные коллективы во многом позволили Самарской области превратиться в один из самых передовых регионов Российской Федерации, создали научные школы с мировым именем, воспитали сотни талантливых ученых, которыми сегодня гордится вся страна. Недаром на территории нашего региона находятся крупнейшие научные центры России в области космического и транспортного машиностроения, нефтехимии и энергетики. Мы уверены, что главные

достижения науки еще впереди. Желаю работникам научных организаций крепкого здоровья,



Министр образования и науки Самарской области
Д. Е. Овчинников

удачи, новых творческих успехов и побед. Счастья и благополучия вам и вашим семьям.

НАУКА - ОСНОВА СОЦИАЛЬНО-ЭКОНОМИЧЕСКОГО РАЗВИТИЯ В ЧЕСТЬ ДНЯ РОССИЙСКОЙ НАУКИ СОСТОЯЛОСЬ НАГРАЖДЕНИЕ УЧЕНЫХ ПРЕМИЯМИ ГУБЕРНАТОРА

11 февраля состоялась ежегодное вручение дипломов лауреатам премии Губернатора Самарской области за выдающиеся результаты в решении технических, медико-биологических, социально-экономических и гуманитарных проблем. Торжественное награждение состоялось в рамках Форума научной интеллигенции губернии «Наука - основа социально-экономического развития», приуроченного ко Дню российской науки.

Для участия в Форуме в ДК железнодорожников им. А.С. Пушкина собралось более 800 участников, среди которых были как мэтры отечественной науки, так и молодые ученые, представители научных организаций и вузов губернии.



Вице-губернатор Самарской области
А. П. Нефедов

Поздравляя собравшихся с профессиональным праздником и заслуженными наградами, вице-губернатор Самарской области Александр Петрович Нефедов обратил внимание на то, что наш регион является территорией с высокой концентрацией научного потенциала. «По официальным данным в нашей губернии научными исследованиями и разработками занимается более 24-х тысяч человек. Учитывая, что Правительство области строит свою социально-экономическую политику на развитии авиационно-космического, нефтехимического, автомобильного, медицинского и других территориально-отраслевых кластеров, то вузы становятся не просто центрами подготовки высококвалифицированных кадров для этих отраслей, но и развития научных интересов. Поэтому со стороны

Губернатора и Правительства Самарской области всегда будет оказываться внимание и поддержка для дальнейшего успешного развития нашей науки», - сказал А.П. Нефедов.



Председатель Самарской Губернской Думы
В. Ф. Сазонов

Председатель Самарской Губернской Думы Виктор Федорович Сазонов в своем обращении к участникам форума отметил, что «...сегодня мы занимаем ведущее место в мире с точки зрения финансирования науки... На Госсовете было подчеркнуто Президентом, что у нас уже нет, как мы говорим, «утечки мозгов». Наоборот, у нас сегодня ученые, которые из-за неостребованности были вынуждены покинуть Родину, возвращаются в Россию».

Дипломы лауреатов премии Губернатора Самарской области за выдающиеся результаты в решении технических, медико-биологических, социально-экономических и гуманитарных проблем получили:



Действительный член РАН, д.т.н., профессор, председатель Президиума Самарского научно-го центра РАН
В. П. Шорин

- действительный член Российской академии наук (РАН), доктор технических наук, профессор, председатель Президиума Самарского научного центра РАН В.П. Шорин за выдающиеся результаты в решении технических проблем,

- действительный член РАН, доктор медицинских наук, профессор, ректор, председатель Совета ректоров Самарской

области, зав. кафедрой Самарского государственного медицинского университета Г.П. Котельников за выдающиеся результаты в решении медико-биологических проблем,

- профессор, советник ректора Самарского государственного экономического университета А.И. Носков за выдающиеся результаты в решении социально-экономических проблем,

- доктор филологических наук, профессор Самарского государственного университета Е.С. Скобликова за выдающиеся результаты в решении гуманитарных проблем.

Обращаясь к участникам форума, Владимир Павлович Шорин сказал: «Премия Губернатора очень почетная и материально значимая для нас, деятелей науки, награда. Это, прежде всего, высокая оценка работы моих коллег - представителей фундаментальной науки. Сегодня руководство губернии оказывает нам существенную поддержку в научной деятельности. Хочется верить, что и в дальнейшем ученые Самарской области будут ею пользоваться».

В Самарской области по инициативе Губернатора разработан ряд программ, которые реализуют региональный компонент высшего образования. Ежегодно осуществляется поддержка не только уже состоявшихся ученых, но и одаренных студентов, молодых ученых, которые продвигают науку. По словам министра образования и науки Самарской области Д.Е. Овчинникова, эти премии Губернатора - дополнительный способ мотивации для того, чтобы наука приобретала прикладной характер, реализовывала те направления, которые можно освоить в нашем регионе, чтобы сделать экономику Самарской области инновационно направленной.

Кроме того, в рамках Форума мэтры самарской науки поздравили своих молодых коллег, тех, кто в прошлом году получил ученую степень «доктор наук».

С 2008 ГОДА ДВОЙКИ ПО ЕГЭ ПО РЯДУ ПРЕДМЕТОВ НЕ БУДУТ ПОВЫШАТЬСЯ НА БАЛЛ

Повышать балл в случае неудовлетворительной оценки по экзамену в форме ЕГЭ в 2008 году будут только по обязательным предметам. Об этом нововведении сообщил в февраля глава Рособрнадзора Виктор Болотов на Всероссийском совете руководителей органов управления образованием субъектов РФ.

Результат экзамена по предметам по выбору с этого года больше не будет автоматически повышаться на балл. Пересдать двойку будет возможно осенью следующего учебного года в тра-

диционной экзаменационной форме. Кроме того, будет снижена оценочная шкала экзамена по математике для выпускников гуманитарных классов. В перспективе, возможно, будут разработаны контрольно-измерительные материалы для базового и профильного уровня сдачи экзамена.

Напомним, что с 2009 года единый государственный экзамен становится обязательной формой аттестации выпускников одиннадцатых классов. В этом году две трети субъектов РФ будут принимать экзамены в форме и по материалам единого государственного экзамена. Более 70 процентов регионов при-

нимают выпускные экзамены по новой форме и в 9-х классах.

Тем не менее, только ЕГЭ не дает комплексной оценки качества образования выпускников. Рособрнадзор разработал проект концепции комплексной оценки качества образования. Проект будущей концепции внешней оценки качества образования передан в субъекты Российской Федерации для внесения поправок и предложений. Также будут выбраны пилотные регионы для апробации стартовой диагностики первоклассников, диагностики качества знаний начальной и основной общеобразовательной школы.

СОСТОЯЛОСЬ ЗАСЕДАНИЕ КОМИТЕТА ПО ОБРАЗОВАНИЮ И НАУКЕ



«ОБЕСПЕЧЕНИЕ ПОЖАРНОЙ БЕЗОПАСНОСТИ ОБРАЗОВАТЕЛЬНЫХ УЧРЕЖДЕНИЙ САМАРСКОЙ ОБЛАСТИ НА 2005-2007 ГОДЫ»

Члены комитета заслушали информацию о мерах, принятых по результатам рассмотрения информации Счетной палаты Самарской Губернской Думы о проверке расходования средств областного бюджета, направленных на выполнение областной целевой программы «Обеспечение пожарной безопасности образовательных учреждений Самарской области» на 2005-2007 годы».

Напомним, что общий объем финансирования на реализацию мероприятий по областной целевой программе «Обеспечение пожарной безопасности образовательных учреждений Самарской области» составил 275 млн 145 тыс. рублей. Из них освоено лишь 47%, что составило 129 млн 226 тыс. руб.

Только в 2007 году в связи с тем, что торги на проведение работ по установке сигнализации в образовательных учреждениях не состоялись из-за несоответствия документации фирм-подрядчиков требованиям Госпожнадзора, около 107 млн рублей бюджетных средств оказались не востребованными. Около 60 школ Самарской области до сих пор не оснащены АПС.

По информации руководителя министерства образования и науки Самарской области Дмитрия Евгеньевича Овчинникова в настоящее время в Пра-

вительстве разрабатывается областная целевая программа «Обеспечение пожарной безопасности образовательных учреждений Самарской области на 2008-2010 годы». Только на следующий год в ней заложено 330 млн рублей из областной казны. Программа будет представлена в Думу в марте текущего года.

Депутаты приняли информацию к сведению, а также потребовали от министерства усилить контроль и привлечь к дисциплинарной ответственности лиц, виновных в неэффективном использовании средств областного бюджета.

«О ВНЕСЕНИИ ИЗМЕНЕНИЙ В ЗАКОН САМАРСКОЙ ОБЛАСТИ «О ГОСУДАРСТВЕННОЙ ПОДДЕРЖКЕ ГРАЖДАН, ИМЕЮЩИХ ДЕТЕЙ»

Интерес законодателей вызвал вопрос «О проекте Закона Самарской области «О внесении изменений в Закон Самарской области «О государственной поддержке граждан, имеющих детей» (в части установления ежемесячного пособия на питание ребенка в общеобразовательных учреждениях в качестве вида материальной поддержки граждан, имеющих детей), доработанный с учетом заключения Губернатора Самарской области».

Согласно новой редакции, право на пособие на питание ребенка будет иметь один из родителей (усыновителей, опекунов, попечителей) в семьях со среднедушевым доходом, размер которого не превышает ве-

личины прожиточного минимума в Самарской области, установленного Правительством Самарской области в расчете на душу населения на первое число текущего квартала.

Пособие на питание ребенка планируется выплачивать за текущий месяц в течение периода с 1 сентября по 31 мая, начиная с месяца обращения за назначением пособия.

В соответствии с заключением Губернатора пособие планируется установить в сумме 350 рублей в месяц.

Принятие данного законопроекта потребует дополнительных затрат из областного бюджета в 2008 году в сумме 105585,6 тыс. руб. Вступление в силу законопроекта предусмотрено с 1 сентября 2008 года.

Депутаты одобрили концепцию законопроекта и сочли целесообразным направить его на заключение Губернатору Самарской области.

«О ВНЕСЕНИИ ИЗМЕНЕНИЙ В ЗАКОН САМАРСКОЙ ОБЛАСТИ «О ОБЛАСТНОМ БЮДЖЕТЕ НА 2008 ГОД И НА ПЛАНОВЫЙ ПЕРИОД 2009-2010 ГОДОВ»

Поддержку законодателям получил и проект Закона Самарской области «О внесении изменений в Закон Самарской области «Об областном бюджете на 2008 год и на плановый период 2009 и 2010 годов» в части увеличения в 2008 году размера стипендии обучающимся и студентам государственных образовательных учреждений начального и среднего профессионального образования, находящихся в ведении Самарской области, получающим образование за счет средств областного бюджета по очной форме обучения.

Данным законопроектом предлагается повысить размер стипендии для вышеназванной категории обучающихся и студентов с 210 руб. (как в 2007 г.) до 315 руб. в месяц, то есть поднять до уровня стипендии студентов и учащихся федеральных государственных образовательных учреждений начального и среднего профессионального образования.

ОБ ИТОГАХ ДЕЯТЕЛЬНОСТИ МИНИСТЕРСТВА ОБРАЗОВАНИЯ И НАУКИ РФ В 2007 ГОДУ И ЗАДАЧАХ НА 2008 ГОД

Текст выступления А.А. Фурсенко на итоговой коллегии Минобрнауки России

При этом средства на поддержку программ развития образовательных учреждений выделялись на конкурсной основе и были обусловлены как четко сформулированными обязательствами со стороны учреждений, так и значительным софинансированием со стороны заинтересованных партнеров.

2. Расходы федерального бюджета на национальный проект «Образование»

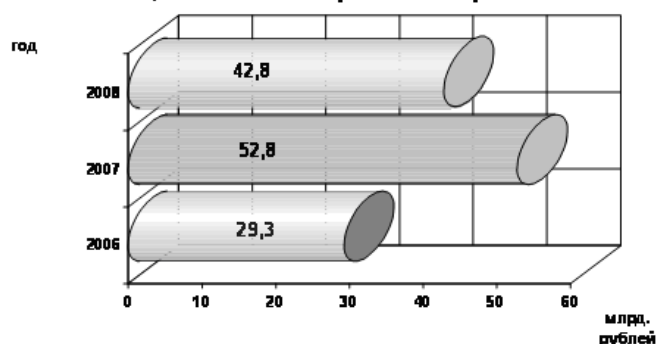

Слайд 2

Одним из таких примеров в рамках создания новых институтов образовательной деятельности является работа по поддержке на конкурсной основе региональных комплексных проектов модернизации образования. Эту работу мы начали в 2007 году, реализуя принцип партнерства регионов с федеральным центром.

Яркий пример эффективности партнерских отношений: к выделенным в 2007 году из федерального бюджета 4 млрд. рублей регионы добавили почти в 2 раза большую сумму, а в Краснодарском крае на 1 рубль федеральных средств приходится 7 рублей региональных.

Был сделан ряд практических шагов по продвижению принципов нормативного подушевого финансирования в образовании. Такой подход реализован при обеспечении школьников учебным оборудованием и автобусами, при поддержке классовных руководителей, лучших школ и учителей, а также при распределении средств между регионами, внедряющими комплексные проекты модернизации образования.

Во всех этих проектах деньги выделялись пропорционально количеству учеников с учетом особенностей сельских школ.

Утвержденный Правительством Российской Федерации устав Российской академии наук существенно расширил ее права, позволив ей самой определять основные направления фундаментальных исследований по естественным, техническим, гуманитарным и общественным наукам, распоряжаться правами на объекты интеллектуальной собственности и другие результаты научно-технической деятельности. Министерством разработаны и внесены в Правительство Российской Федерации проект Программы фундаментальных научных исследований государственных академий наук на 2008-2012 годы. При этом запланированный объем финансирования программы на 5 лет составляет более 250 млрд. рублей. (Слайд 3)

3. Ассигнования из средств федерального бюджета на научные исследования и разработки гражданского назначения

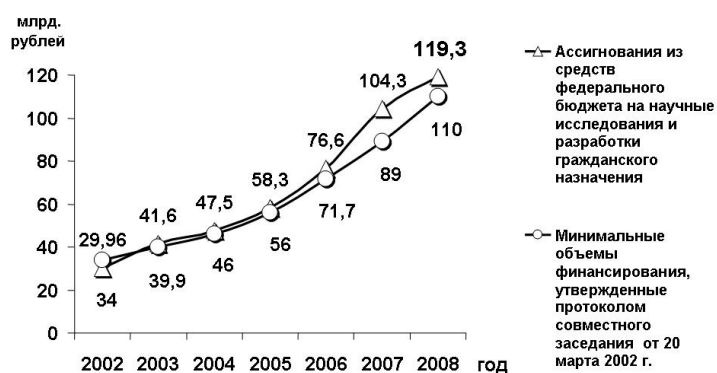

Слайд 3

Кроме того, Российской академии наук предоставлено право самостоятельно определять численность работников и систему оплаты труда.

Министерством в течение всех четырех лет активно внедрялся метод программного финансирования науки с привлечением финансовых ресурсов заинтересованных партнеров со стороны бизнеса.

Эти подходы были опробованы в рамках ФЦНТП «Исследования и разработки по приоритетным направлениям развития науки и техники» на 2002-2006 годы и получили свое развитие в новой ФЦП «Исследования и разработки по приоритетным направлениям

Продолжение на стр. 4

ОБ ИТОГАХ ДЕЯТЕЛЬНОСТИ МИНИСТЕРСТВА ОБРАЗОВАНИЯ И НАУКИ РФ В 2007 ГОДУ И ЗАДАЧАХ НА 2008 ГОД

Текст выступления А.А. Фурсенко на итоговой коллегии Минобрнауки России

Продолжение, начало на стр. 2-3

развития научно-технологического комплекса России на 2007-2012 годы», которая реализуется исключительно с использованием принципов государственно-частного партнерства, включая привлечение государственных средств из внебюджетных источников.

Возвращаясь к вопросам образования, хочу сказать о проекте, который еще два года назад казался фантастическим - это подключение всех общеобразовательных учреждений к сети Интернет, что позволило существенно продвинуться в обеспечении доступности качественного образования школьникам вне зависимости от того, где они живут.

Это во многом перевернуло представления и школьников, и учителей о современных образовательных технологиях. Новое поколение учащихся предъявляет такие требования к образованию, выполнить которые способен только учитель, мастерски владеющий современными информационными и образовательными технологиями, формирующий в школе инновационную, проектную, исследовательскую среду, то есть именно ученики становятся главными инициаторами изменений в образовании.

Для обеспечения профессионального и карьерного роста граждан мы начали в этом учебном году эксперимент по государственной поддержке предоставления образовательных кредитов студентам образовательных учреждений высшего профессионального образования.

Хочу подчеркнуть, что помимо кредита на оплату образования введено понятие «сопутствующего кредита», обеспечивающего покрытие затрат на жилье, питание, транспорт во время учебы, что позволит повысить доступность качественного высшего профессионального образования, в том числе для малообеспеченных семей.

Безусловно, важнейшим принципом в нашей работе является ставка на лидеров, на формирование и развитие прорывных направлений.

Эти лидеры выявлены и поддержаны во всех направлениях в рамках национального проекта. Лучшие школы стали базовыми в своих регионах, в том числе в комплексных проектах модернизации образования. Поддержка начального и среднего профессионального образования с участием бизнес-партнеров позволила создать ресурсные центры.

В рамках приоритетного национального проекта начато формирование научно-образовательных комплексов на базе создаваемых федеральных университетов, которые должны обеспечить реализацию задач социально-экономического развития Южного и Сибирского федеральных округов.

Интеграционные процессы в образовании, науке и промышленности наиболее ярко проявились в вузах - победителях конкурсов инновационных проектов.

Важно отметить, что начатая практическая работа по созданию новых образовательных стандартов также возглавляется лидерами национального проекта.

Так, ведущими университетами России на конкурсной основе разработано 66 проектов федеральных государственных образовательных стандартов высшего профессионального образования нового поколения по уровням «бакалавриат», «магистратура».

Принципиально новые направления научных исследований и разработок также реализуются лидерами. Продолжая тему развития приоритетных направлений развития науки и техники, утвержденные Президентом Российской Федерации, хотел бы остановиться на одном из них - нанотехнологии.

В развитие Президентской инициативы «Стратегия развития nanoиндустрии» была принята федеральная целевая программа «Развитие инфраструктуры nanoиндустрии в Российской Федерации на 2008 - 2010 годы». Главная задача, решаемая программой - техническое перевооружение ведущих научных организаций и вузов, решение вопросов в сфере стандартизации и метрологии, переподготовки кадров для nanoиндустрии.

Эффективность нашей политики в сфере образования и науки во многом зависит от правильного видения глобальных тенденций.

В 2007 году Министерство завершило разработку прогнозной потребности в кадрах с начальным, средним и высшим профессиональным образованием до 2015 года. Этот прогноз согласован с РСПП, Минздравсоцразвития и Минэкономразвития.

Контрольные цифры приема в вузы и федеральные профессиональные училища, техникумы и колледжи на 2008 г. сформированы в соответствии с прогнозной потребностью. Мы впервые за многие годы предложили увеличить прием на специальности в сфере здравоохранения, строительства и приборостроения, сократив количество бюджетных мест по ряду гуманитарных профессий (юристы, экономисты, педагоги), не востребованных на рынке труда.

Замечу при этом, что благодаря увеличению финансирования сферы образования расходы федерального бюджета на одного студента выросли с 2004 года почти в три раза и составили 78 тыс. рублей в год.

В 2007 году впервые был разработан проект долгосрочного прогноза научно-технологического развития Российской Федерации на период до 2025 года, содержащий информацию о важнейших внешних и внутренних тенденциях, определяющих развитие миро-

УЧРЕЖДЕНИЯ НАЧАЛЬНОГО И СРЕДНЕГО ПРОФЕССИОНАЛЬНОГО ОБРАЗОВАНИЯ БУДУТ ОСНАЩЕНЫ СОВРЕМЕННЫМ ОБОРУДОВАНИЕМ

6 февраля в министерстве промышленности и энергетики Самарской области обсуждался вопрос участия самарских предприятий в оснащении учреждений начального и среднего профессионального образования Самарской области современным оборудованием для подготовки специалистов, востребованных машиностроительным комплексом Самарской области.

Организаторами совещания выступили министерство промышленности и энергетики и министерство образования и науки Самарской области. Участниками стали представители департамента государственной службы занятости населения Самарской области, Союза работодателей, Федерации профсоюзов, Торгово-промышленной палаты области, станкостроительных и машиностроительных предприятий, учреждений начального и среднего профессионального образования.

На совещании обсуждались вопросы укрепления материально-технической базы учреждений начального и среднего профессионального образования Самарской области, проблемы обеспечения кадрами промышленных предприятий.

Руководители предприятий рассказали собравшимся о современном технологическом оборудовании для оснащения образовательных учреждений и машиностроительных предприятий.

Губернатор Самарской области В.В. Артяков на заседании Совета при полномочном представителе Президента Российской Федерации в Приволжском федеральном округе, которое состоялось 25 декабря

2007 г., отметил, что необходимо создание эффективного механизма управления формированием, воспроизводством и развитием кадрового потенциала, а также реализации принципов государственно-частного партнерства.

Обеспечение кадрами промышленных предприятий в настоящее время стало актуальной проблемой не только в нашей области. Наиболее остро нехватка квалифицированных кадров ощущается на предприятиях машиностроительного комплекса, которые имеют острый дефицит кадров таких специальностей, как токарь, фрезеровщик, электросварщик. В Самарской области потребность в кадрах в машиностроительном комплексе на 2008 год составляет более 10 тыс. человек.



Председатель Федерации профсоюзов Самарской области

«Мы говорим о рабочих кадрах высоких профессий, которые смогут работать на современном оборудовании на областных предприятиях, которые будут производить продукцию, способствующую росту объема производства. Все промышленные предприятия столкнулись сегодня с тем, что необходимо изготавливать сложные детали, а специалистов нет», - отметил Е.Е. Егоров, председатель Федерации профсоюзов Самарской области.

Обращаясь к участникам совещания, министр промышленности и энергетики Самарской области Н.В. Свешников сказал: «Помогаю образовательным учреждениям в оснащении их материально-технической

базы оборудованием самарских станкостроительных заводов, закупая при этом оборудо-



Министр промышленности и энергетики Самарской области Н.В. Свешников

вание и для себя, вы получаете высокопроизводительное оборудование и высококвалифицированных рабочих, обученных работать на этом оборудовании».

Решению кадровых проблем служит реализация областной целевой программы «Управление кадровым потенциалом Самарской области» на 2004-2008 гг. Создаются учебные центры, такие как технический центр «Машиностроитель». Он оснащен современным оборудованием и учебной базой, позволяющей в короткие сроки подготовить специалистов по наиболее востребованным профессиям. Создаются производственно-образовательные кластеры. Примером кластерного взаимодействия образовательных учреждений и предприятия является сотрудничество Тольяттинского техникума и Тольяттинского технического колледжа с ОАО «АВТОВАЗ».

Предложения, прозвучавшие на совещании, будут использованы в качестве мероприятий программы по подготовке кадров для машиностроительного комплекса, которую будет разрабатывать министерство образования и науки при участии министерства промышленности и энергетики Самарской области.

Ольга Толочная

ВЕРНУТЬ ПРЕСТИЖ РАБОЧИМ ПРОФЕССИЯМ

В настоящее время требования к выпускнику учреждений начального и среднего профессионального образования сильно изменились. Поскольку работодатель ищет готового специалиста, отвечающего всем запросам рынка труда, то и перед училищами (равно как лицеями, колледжами и техникумами) стоит вопрос о подготовке компетентного, «практико-ориентированного» специалиста.

Молодой человек, освоив, помимо основной, дополнительные рабочие профессии, будет чувствовать себя уверенно на производстве. Выпускник будет знать, где будет работать, а работодатель будет уверен, что он подготовлен хорошо. Поэтому актуально участие бизнеса в повышении престижа рабочих профессий. Это, прежде всего, хорошо отлаженная система социального партнерства, которая предполагает исследование рынка труда, развитие

кадрового потенциала, расширение возможностей образовательного учреждения, участие в организационной структуре и трудоустройстве выпускников и т.д. Чтобы привлечь внимание общества к рабочим профессиям, необходимы определенные социальные гарантии: достойная заработная плата, благоустроенное жилье и возможность карьерного роста.

Этим проблемам особое внимание в своей деятельности уделяет Центр профессионального образования Самарской области, на который министерством образования и науки Самарской области возложены координирующие функции в сфере профориентационной работы.

В рамках Концепции региональной системы профессиональной ориентации молодежи и взрослого населения Самарской области специалисты Центра проводят цикл семинаров, посвященных следующим вопросам:

- получение дополнительных профессий учащимися в рамках учреждений НПО;

- профессиональный отбор учащихся НПО для получения смежных профессий в учреждениях СПО.

18 февраля 2008 года на базе Центра профессионального образования специалисты сектора «Профориентация в системе профессионального образования» организовали и провели семинар «Система воспитательной работы в ВПО». Участниками стали руководители, заместители по УВР учреждений ПО и другие заинтересованные этой проблемой лица.

Большой интерес у участников семинара вызвало выступление заместителя директора по учебно-воспитательной работе ГОУ СПО Безенчукского аграрного техникума Г.Л. Политико «Организация эффективной адаптации учащихся в учреждениях профессионального образования».

На семинаре было принято решение о присвоении статуса экспериментальной площадки данному образовательному учреждению.

Окончание на стр. 5

ВЕРНУТЬ ПРЕСТИЖ РАБОЧИМ ПРОФЕССИЯМ



Окончание, начало на стр. 4

Тему воспитательной работы продолжила заместитель директора по социально-педагогической работе Самарского техникума авиационного и промышленного машиностроения Л.М. Дрожжина, которая поделилась опытом эффективного трудоустройства своих выпускников. На ее взгляд, для успешного решения этой проблемы необходим прямой контакт работодателей и учебных заведений.

Именно поэтому Центр профессионального образования Самарской области ориентирует учреждения начального и среднего профессионального образования на практическое обучение, более тесную связь с непосредственным производством. Если уже в процессе обучения выпускник познакомится с конкретным производством, будет участвовать в выпуске реальной продукции, то, безусловно, он будет более востребован работодателем.

С этой целью на базе Самарского техникума авиационного и промышленного машиностроения, который является экспериментальной площадкой по подготовке конкурентоспособного выпускника на рынке труда, планируется провести совещание с представителями предприятий и организаций Самарской области.

Вся деятельность экспериментальных площадок ведется под руководством сектора «Профориентация в системе профессионального образования» Центра профессионального образования Самарской области. По итогам их работы в 2008 году будут выпущены методические рекомендации в помощь практическим работникам.

20 февраля 2008 года на базе Центра профессионального образования специалисты сектора «Профориентация в системе ПО» организовали семинар «Система профориентационной работы в УПО». В мероприятии приняли участие руководители, заместители руководителей УПО и ответственные за профориентационную работу. На семинаре был обобщен опыт профориентационной работы Сыз-

ранского механико-технологического техникума. Специалисты учреждений профессионального образования приняли участие в практической работе по разработке рекомендаций для проведения «Дня открытых дверей» в УПО.

В дальнейшем Центр профессионального образования Самарской области планирует организацию конкурса среди учреждений профессионального образования на лучший проект по трудоустройству выпускников.

Сегодня для повышения у молодежи интереса к рабочим профессиям и желания трудиться на производстве необходимо пропагандировать конкретное предприятие, профессию. Нужна «штучная» работа УПО совместно с предприятием. Для этого учащиеся должны проходить производственную практику на предприятиях, а УПО - координировать заключение контрактов с выпускниками.

С целью профессиональной ориентации учащихся образовательных учреждений в 2008 г. Центром профессионального образования Самарской области планируется комплекс мероприятий, в том числе, ставший уже традиционным Конкурс профессионального мастерства среди мастеров производственного обучения и учащихся учреждений профессионального образования.

Татьяна Кирюшина

О.А. КОРНИЛОВА: «МЕНДЕЛЕЕВСКИЕ ЧТЕНИЯ - СТАРТ СЕРИИ МЕРОПРИЯТИЙ»

19 февраля при поддержке министерства образования и науки Самарской области на базе Самарского государственного колледжа сервисных технологий и дизайна состоялась I Самарские открытые Менделеевские чтения. Мероприятие прошло в рамках подготовки к празднованию 175-летия Д.И. Менделеева, которое будет отмечаться в 2009 г.

Среди участников чтений ученые московских вузов О.С. Габриелян, Н.Е. Дерябина, представители территориальных управлений министерства образования и науки Самарской области, сотрудники Центра развития образования г.о. Самара, педагоги и учащиеся.

В рамках программы чтений делились опытом работы учителя, внедряющие современные образовательные технологии, лауреаты и победители профессионального конкурса «Лидеры Самарского образования», победители национального проекта «Образование» в 2007 г.; учащиеся, ведущие активную учебно-исследовательскую деятельность. В ходе работы презентованы интересные результаты совместных научно-исследовательских проектов педагогов и школьников из МСКОУ № 117 («Таблица Менделеева в стакане воды»), МОУ № 124 с углубленным изучением отдельных предметов («Д.И. Менделеев и

окружающая среда»). Нетрадиционными по содержанию были разработки интегрированных уроков истории, биологии и химии (МОУ СОШ № 20); литературы и информатики (НОУ «Творчество»); химии и английского языка (МОУ СОШ «Дневной пансион - 84»).

Учащиеся гимназии № 1 и лицей «Классический» продемонстрировали результаты проектной деятельности в учреждении - интерактивные игры на материале жизненного и творческого пути Д.И. Менделеева.

На чтениях были подведены итоги городского конкурса сочинений, посвященного юбилейной дате ученого, вручены сертификаты победителям конкурса и участникам I Самарских открытых Менделеевских чтений.

«Возрождение исторической памяти - яркая и значительная примета нашего времени», - сказал в своем выступлении профессор О.С. Габриелян. - В числе величайших сынов России - профессор Д.И. Менделеев. Отрадно, что сообщество педагогов и школьников Самары высоко чтит имя великого ученого.

Такая форма проведения мероприятия - находка и для органов управления, и для педагогов, которая будет способствовать внедрению в учебный процесс современных образовательных технологий, совершенствованию исследовательского движения в Самаре».

Подводя итоги, руководитель Самарского управления Ольга



Алексеевна Корнилова отметила: «I Самарские открытые Менделеевские чтения - старт целой серии мероприятий в рамках юбилейного года, обозначенного нашим Правительством. Целью проведения мероприятий является не только Указ Президента РФ от 30.10.2007г. (№ 1431) о подготовке и праздновании юбилейной даты ученого, но и развитие научно-исследовательского движения педагогов и школьников, воспитание нравственных и патриотических чувств, национальной гордости за наше Отечество, пропаганда идей и заслуг ученого. Радуется, что личность Д.И. Менделеева вызывает живой интерес и у педагогов, и у молодого поколения. Отрадно, что по тропе исследования ведут своих воспитанников учителя образовательных учреждений разных видов и типов».

Елена ТИХОНОВА

ОБ ИТОГАХ ДЕЯТЕЛЬНОСТИ МИНИСТЕРСТВА ОБРАЗОВАНИЯ И НАУКИ РФ В 2007 ГОДУ И ЗАДАЧАХ НА 2008 ГОД

Текст выступления А.А. Фурсенко на итоговой коллегии Минобрнауки России

вой экономики; направления технологического развития мировой экономики; место Российской Федерации в мировом научно-технологическом пространстве; национальные приоритеты научно-технологического развития.

Именно исходя из долгосрочного прогноза, сформулированы приоритеты научно-технического развития, одним из которых является развитие нанотехнологий.

Важнейшим шагом по реализации Президентской инициативы стало создание Российской корпорации нанотехнологий, целью которой является организационная и финансовая поддержка инновационной деятельности в наноиндустрии, в первую очередь перспективных инновационных проектов.

Этот, как и многие другие проекты, имеет международное значение и тесно связан с вопросами полноценного участия России в глобальном образовательном и научно-техническом пространстве.

Касаясь международной деятельности Министерства, можно сказать, что достигнутый уровень договорно-правовых отношений с зарубежными странами позволил обеспечить меры по расширению экспорта российских образовательных услуг, совершенствованию и развитию сети совместных образовательных учреждений и филиалов российских вузов за рубежом.

Развитию экспорта образовательных услуг служат также последовательные усилия по подготовке международных соглашений о признании документов об образовании. Работа в этом направлении ведётся в рамках СНГ, ЕврАзЭС и ШОС, а также с рядом стран ближнего и дальнего зарубежья на двусторонней основе.

В целях последовательного укрепления позиций российских ученых в мировом научном сообществе предпринимались усилия по обеспечению более активного участия научных коллективов в проектах 7-й Рамочной программы Евросоюза на 2006-2013 годы.

В течение 2007 года Министерством и научным директором Европейской комиссии были сформированы четыре рабочие группы по направлениям: нанотехнологии, науки о жизни, аграрное и пищевое, энергетика. По двум из них уже объявлены совместные конкурсы.

Возрастает объем международного сотрудничества, направленного на усиление позиций русского языка за рубежом, чему во многом способствовала инициатива Президента России В.В. Путина о провозглашении 2007 года Годом русского языка в мире. Вопросы преподавания и изучения русского языка стали составной частью программ двустороннего и многостороннего сотрудничества.

Переход на инновационный путь развития связан, прежде всего, с масштабными инвестициями в человеческий капитал.

Введение новой системы оплаты труда учителей, основанной на общефедеральной модельной методике, в пилотных регионах, внедряющих комплексные проекты модернизации образования, уже в 2007 году привело к дифференцированному росту заработной платы. При среднем повышении зарплаты на четверть у самых высококвалифицированных учителей зарплата возросла более, чем в 2 раза и превысила средний уровень зарплаты в экономике регионов.

Приняты меры, направленные на сохранение и развитие кадрового потенциала отечественной науки, создания условий для притока в науку талантливой молодежи, преодоления опасной тенденции к росту среднего возраста работников научных учреждений.

Так, с мая 2006 года в Российской академии наук реализуется пилотный проект по совершенствованию системы оплаты труда научных работников с целью поэтапного повышения заработной платы до среднего уровня 30 тыс. руб. к концу 2008 года. (Слайд 4)

4. Заработная плата в образовании и науке

	рублей в месяц			
	2004 год	2005 год	2006 год (ноябрь)	2007 год (ноябрь)
▲ В экономике	5 740	8 555	11 303	14 656
▲ В образовании	4 203	5 430	7 856	10 194
▲ В секторе исследований и разработок	6 918	8 672	15 917	22 992

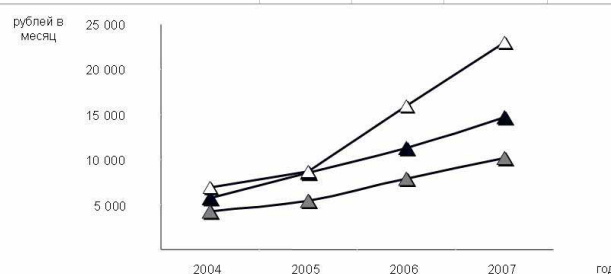

Слайд 4

Продолжение на стр. 6

ОБ ИТОГАХ ДЕЯТЕЛЬНОСТИ МИНИСТЕРСТВА ОБРАЗОВАНИЯ И НАУКИ РФ В 2007 ГОДУ И ЗАДАЧАХ НА 2008 ГОД

Текст выступления А.А. Фурсенко на итоговой коллегии Минобрнауки России

Окончание, начало на стр.2-5

Безусловно, важнейшим направлением нашей деятельности в сфере формирования человеческого капитала, воспитания полноценных членов общества является работа в области обеспечения защиты прав детей-сирот и детей, оставшихся без попечения родителей.

Нормативное сопровождение процессов семейного устройства детей нуждалось в серьезном реформировании. Интернатные учреждения и детские дома практически повсеместно были переполнены. Для радикального изменения ситуации в этой сфере Министерством в 2005-2007 годах разработаны проекты законов и нормативных документов, которые были приняты.

Предпринятые на федеральном и региональном уровнях меры позволили несколько улучшить ситуацию: если в 2005 году число выявленных сирот составляло 133 тыс. детей, то в 2007 году - 123 тыс. детей. В то же время численность детей, переданных на семейные формы устройства, в 2007 году составила 120 тысяч против планируемых 77 тыс. детей. (Слайд 5)

5. Количество детей-сирот и детей, оставшихся без попечения родителей, переданных на все формы семейного устройства

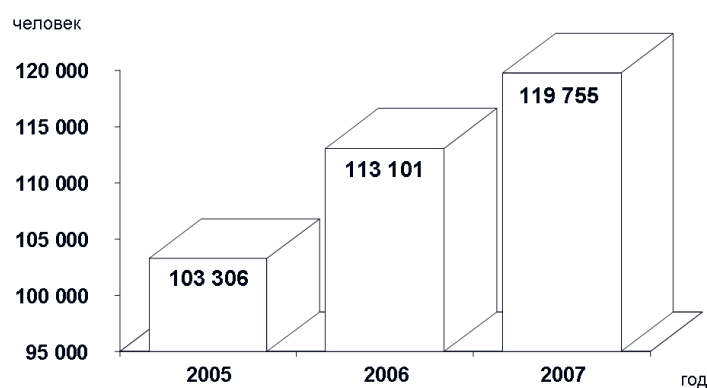

Слайд 5

Вместе с тем количество детей, информация о которых содержится в государственном банке данных о детях, оставшихся без попечения родителей, все еще остается неприемлемо высоким - порядка 160 тыс. человек.

Как вы знаете, с 1 января 2007 года регионы стали получать значительную финансовую поддержку в виде субвенций и субсидий на выплату единовременных пособий при всех формах устройства детей, лишенных родительского попечения, в семью, на содержание ребенка в семье опекуна и приемной семье, на оплату труда приемному родителю.

Эти меры федеральной поддержки во многих субъектах РФ стали подкрепляться мерами существенной региональной поддержки.

В результате только за 2007 год число детей в приемных семьях увеличилось в целом по стране больше чем в два раза.

В рамках реструктуризации и реформирования учреждений для детей-сирот ставится задача переориентировать эти учреждения с постоянного пребывания в них детей на содействие их семейному устройству, а также создать в учреждениях благоприятные, приближенные к семейным условия для содержания и воспитания детей.

В заключение мне бы хотелось отметить несколько основных направлений нашей деятельности в 2008 году и на предстоящий период.

В законопроектной работе мы целенаправленно движемся к созданию в перспективе (в 2010 году) федерального нормативного акта, интегрирующего на новом качественном уровне все законодательство об образовании.

В наступившем году будет продолжена реализация всех направлений приоритетного национального проекта «Образование». В частности, в полтора раза возрастет количество регионов, получающих поддержку на внедрение комплексных проектов модернизации образования. Наряду с введением новой системы оплаты труда учителей, переходом на нормативное подушное финансирование школ и другими ключевыми направлениями в рамках комплексных проектов в 2008 году будет отработана новая модель повышения квалификации работников образования, в первую очередь, руководителей. Только на эти цели в 2008 году предусмотрено 650 млн рублей.

Кроме того, с этого года в рамках приоритетного национального проекта будет реализовываться эксперимент по совершенствованию организации школьного питания.

В дальнейшем ряд ключевых направлений национального проекта лягут в основу государственных программ.

В самое ближайшее время планируется перевести все учреждения общего образования на нормативное подушное финансирование и одновременно начать введение нормативного финансирования в профессиональном образовании. К 2010 году планируется установить нормативы по всем профилям и направлениям подготовки.

А.П. НЕФЕДОВ ПРОВЕЛ ОЧЕРЕДНОЕ ЗАСЕДАНИЕ МЕЖВЕДОМСТВЕННОЙ КОМИССИИ ПО ДЕЛАМ НЕСОВЕРШЕННОЛЕТНИХ

Под председательством вице-губернатора Самарской области А.П. Нефедова состоялось очередное заседание межведомственной комиссии по делам несовершеннолетних и защите их прав при Правительстве Самарской области. На заседании были заслушаны отчеты об исполнении ранее принятых решений межведомственной комиссии.

Среди них был заслушан отчет заместителя министра образования и науки Самарской области В.В. Васильева о соблюдении условий воспитания, обучения, содержания, защите личных и имущественных прав воспитанников государственных образовательных учреждений для детей-сирот и детей, оставшихся без попечения родителей. С 1 января текущего года стоимость питания одного такого воспитанника составила 95 рублей в день. В соответствии с рыночными ценами стоимость питания должна составлять 147 рублей в день. Таким образом, на сегодняшний день в областном бюджете необходимо изыскать дополнительно 64 млн рублей.

Как отметил А.П. Нефедов, этот вопрос должен стать приоритетным в деятельности министерства образования и должен быть решен в самые кратчайшие сроки. Министерству поручено в течение февраля принципиально проработать этот вопрос и на

следующем заседании доложить о приведении стоимости питания в соответствие с нормами.

Как рассказал В.В. Васильев, сейчас министерством образования и науки Самарской области разрабатывается проект областной целевой программы, предполагающей проведение реконструкции зданий и помещений образовательных учреждений для детей-сирот и детей, оставшихся без попечения родителей.

Напомним, что сеть государственных образовательных учреждений для детей-сирот и детей, оставшихся без попечения родителей, представлена 8 детскими домами и 5 специальными (коррекционными) школами-интернатами (одна из них находится в стадии ликвидации). В них воспитывается 1576 детей.

На заседании межведомственной комиссии был заслушан доклад о состоянии подростковой преступности. В прошлом году произошло снижение уровня преступности с участием несовершеннолетних до 11,4%. По словам заместителя начальника отдела организации деятельности участков уполномоченных милиции и подразделений по делам несовершеннолетних ГУВД Самарской области Галины Фроловой, это самый низкий уровень за последние 10 лет.

На профилактическом учете в отделах по делам несовершенно-

летних (ПДН) стоит 619 детей. Почти все они из асоциальных семей, с ними работают инспекторы ПДН. И хотя специалисты отмечают снижение количества преступлений, совершенных подростками в состоянии алкогольного опьянения, но именно алкогольные «пары» толкают их на совершение противоправных действий. Правоохранительные органы совместно с лицензионной палатой Самарской области регулярно проводят проверки торговых точек на предмет продажи спиртосодержащей продукции несовершеннолетним. За прошедший год к административной ответственности было привлечено 76 должностных лиц. К административной ответственности были привлечены 886 родителей, чьи дети-подростки в состоянии алкогольного опьянения находились в общественных местах, а также 311 лиц за вовлечение несовершеннолетних к употреблению спиртных напитков.

Члены межведомственной комиссии по делам несовершеннолетних и защите их прав при Правительстве Самарской области информацию приняли к сведению и рекомендовали всем ведомствам и структурам усилить работу по профилактике и предупреждению детской и подростковой преступности, по решению проблем попрошайничества и детского травматизма на дорогах, другим направлениям работы с подрастающим поколением.

«ЧТО ПОСЕЕШЬ, ТО И ПОЖНЕШЬ»



Не секрет, что железная дорога является зоной повышенной опасности. Но, к огромному сожалению, дети продолжают «обживать» вокзалы и железнодорожные пути и заведомо становятся жертвами преступлений.

По сути, каждое подростковое правонарушение начинается с бесконтрольности со стороны родителей. Многие не приучают своих детей к соблюдению элементарных правил поведения на железной дороге, что порой приводит к самым трагическим последствиям. Они оскорбляются, возмущаются, когда узнают, что их детей за соверше-

ние правонарушений или бесцельно находящихся на объектах железнодорожного транспорта задержали сотрудники транспортной милиции, утверждая, что ничего в этом страшного нет. А могли бы задуматься на минуту о том, что игры на железной дороге могут иметь непредсказуемые последствия.

Начальник ООДПДН Средневожского УВД Василий Ледяев: «Анализ подростковой преступности на объектах транспорта за 2007 год свидетельствует о ее снижении (100 преступлений против 149 в 2006 году). В ее структуре преобладают преступления, связанные с хищением чужого имущества (ст. 158 УК РФ) - 57 фактов, а также преступления, связанные с незаконным оборотом и хранением наркотических средств (ст. 228 УК РФ) - 23 эпизода».

За различные правонарушения с объектов транспорта всего было доставлено 12098 подростков. За административные правонарушения - 2281 чел. Из них: за распитие спиртных напитков - 215 чел., за употребление наркотических средств - 24 чел.

Так, на железнодорожном вокзале станции Сызрань-1 гражданин П. и его несовершеннолетний сын распивали спиртные напитки. По данному факту были составлены протоколы об административном правонарушении на несовершенно-

летнего по ч.2 ст.20.20, а на его отца по ч.3 ст.6.10. Материал направлен на рассмотрение в комиссию по делам несовершеннолетних и защите их прав по месту жительства.

В 2007 году на объектах железнодорожного транспорта было выявлено 10611 безнадзорных подростков.

И хотя принятыми мерами удалось снизить число несчастных случаев с несовершеннолетними, эти цифры высоки. В 2007 году было допущено 15 несчастных случаев, в которых пострадало 17 несовершеннолетних, из них 9 со смертельным исходом.

В профилактической работе с несовершеннолетними сотрудниками транспортной милиции активно используют общественные формирования.

Так, в ЛОВД на ст. Ульяновск создан добровольный отряд общественного порядка из числа лучших студентов Ульяновского техникума железнодорожного транспорта. В Самарском ЛУВД - отряд содействия милиции из числа студентов Самарского железнодорожного техникума. Участники отрядов совместно с сотрудниками ПДН обеспечивают общественный порядок при проведении на объектах транспорта массовых мероприятий, отправке детей к местам проведения каникул.

Окончание на стр. 7

«ЧТО ПОСЕЕШЬ, ТО И ПОЖНЕШЬ»



ных несовершеннолетними на объектах транспорта.

Инспекторами ПДН Самарского ЛУВД в МОУ №134 был проведен конкурс - викторина на знание правил поведения на объектах железнодорожного транспорта с присвоением звания «Юный помощник транспортной милиции».

Учитель начальных классов школы № 134 Галина Владимировна Чекина подчеркнула, что такие мероприятия очень важны и нужны: «В нашей школе учится много детей, проживающих в пригороде. Зачастую добираться в школу им приходится на электричке. Чтобы предотвратить беду, дети должны знать, как вести себя на железной дороге. И именно мы, взрослые, должны научить детей быть ответственными за свою жизнь».

Александр ГУСЬКОВ

Окончание, начало на стр. 6

В Пензенском ЛУВД эффективно используется такая форма профилактики, как «Совет Отцов». Это добровольная общественная организация, создан-

ная на базе учебных заведений Пензенской области. Члены данной организации оказывают содействие сотрудникам транспортной милиции в ранней профилактике безнадзорности и правонарушений, совершае-

8 ЧЕЛОВЕК ИЗ «ДЕСНИЦЫ» ПОЛУЧАТ ДИПЛОМ О ВЫСШЕМ ОБРАЗОВАНИИ

8 февраля 2008 г. в помещении СООИК «Десница» Государственная аттестационная комиссия во главе с председателем Евгением Фомичем Молевичем, заведующим кафедрой социологии и политологии Самарского государственного университета, доктором философских наук, профессором, академиком Российской академии социальных наук будет принимать государственный экзамен по социальной работе у студентов Самарского медицинского института «РеаВиЗ».

В рамках «Комплексной целевой программы медико-социальной и профессиональной реабилитации инвалидов Самарской области и обеспечения им доступной среды жизнедеятельности на 2001-2005 гг.» институту были выделены средства из областного бюджета на обучение инвалидов различных категорий, в том числе «колясочников» по специальности «социальная работа».

Учитывая, что здание самого института недоступно для людей в коляске, преподаватели и студенты выразили готовность выезжать на лекции в любое оборудованное для этого место.

К сожалению, таких мест в Самаре не очень много, и руководитель СООИК «Десница» предложил использовать для этих целей свой офис, тем более, что среди «смельчаков», отправившихся в 2002 г. отправиться в плавание по волнам «профессионального образования», оказалось 8 членов и сотрудников организации.

В одной студенческой группе оказались люди разных возрастов и разного уровня подготовки. Каждому из них было нелегко принять это решение. Каждый исходил из своих собственных убеждений и представлений о ценностях жизни.

«Я поняла, что заниматься вопросами образования инвалидов невозможно, не имея этого самого образования. Я очень долго сомневалась: смогу ли? В

свое время как ребенок-инвалид я обучалась на дому и имела пробелы в образовании. Я рада, что смогла преодолеть свой страх. Преодоление себя и возможность повысить планку своих знаний, деятельности - самое ценное во всем 6-летнем процессе обучения! Учеба помогла расширить мои познания, дала понять, что информация, полученная от преподавателей и из учебников, остается в тебе, в нужный момент ты можешь ею воспользоваться. Это очень важно!» - вспоминает Наталья Пронина, консультант СООИК «Десница».

Лекции. Зачеты. Экзамены. Работа над дипломом. Обучение в институте подарило каждому из студентов множество открытий, встреч с разными людьми - педагогами, студентами других вузов.

Участие команды СМИ «РеаВиЗ» «Поющие в терновнике» в 2-х студенческих Олимпиадах по социальной работе, которые проводились на территории Самарского государственного университета в 2005 и 2006 гг., позволило многим людям, может быть, впервые в своей жизни, взглянуть на инвалидов-колясочников не как на объект заботы и опеки специалиста по социальной работе, а как на обычных студентов, достойных соперников, которые лихо и весело выполняли задания конкурсов, и задуматься, что все мы разные, но все мы вместе и это самое ценное.

В СООИК «Десница» совершенно уверены в том, что в скором времени самарские студенты, передвигающиеся на инвалидной коляске, смогут получать высшее образование и на дневных отделениях. Постоянное пребывание в среде своих сверстников позволит сломать те барьеры в отношениях между людьми, которые пока существуют в нашем обществе. Приобретение навыков публичного выступ-



ления, умения отстаивать свою точку зрения, доказывать свою правоту оппонентам, которые отработаются лишь в ежедневном общении, позволят молодым людям с инвалидностью более безболезненно входить в социум и со временем реализовывать себя на трудовом поприще.

«Для того, чтобы это стало реальностью, необходимо взаимодействие всех структур общества. Пример такого плодотворного сотрудничества - получение высшего образования инвалидами в СМИ «РеаВиЗ». Этот вуз с момента своего создания ориентирован на реабилитацию людей с ограниченными возможностями здоровья через получение ими высшего образования. Да, пока ребятам приходится заниматься в «Деснице», но я совершенно уверен, что со временем все изменится. Подготовка специалистов из числа людей с ограниченными возможностями здоровья позволит изменить отношение в обществе к инвалидам, воспринимать их субъектами социальной политики, способными проводить в жизнь положительные изменения на государственном уровне. Весьма знаменательно, что в год 10-летнего юбилея 8 человек из «Десницы» получают диплом о высшем образовании. Это огромный ресурс, который поможет нашей организации решать многие вопросы на более профессиональном уровне, а значит, повысится наш авторитет в обществе, откроются новые горизонты», - прокомментировал это событие Председатель Правления СООИК «Десница» Евгений Андреевич Печерских.

Наталья Барatkova

ОБ ИТОГАХ ДЕЯТЕЛЬНОСТИ МИНИСТЕРСТВА ОБРАЗОВАНИЯ И НАУКИ РФ В 2007 ГОДУ И ЗАДАЧАХ НА 2008 ГОД
Текст выступления А.А. Фурсенко на итоговой коллегии Минобрнауки России

В настоящее время Министерство завершает разработку федеральной целевой программы «Научные и научно-педагогические кадры инновационной России», целью которой является привлечение молодежи в сферу науки, образования, высоких технологий и закрепление ее в этой сфере. Начало реализации ФЦП планируется в 2009 году.

Одновременно мы подготовим всю необходимую нормативную базу для запуска в 2009 году не менее 50 проектов поддержки интеграции вузов и научных учреждений с реальной экономикой. В 2008 году будут продолжены работы по созданию федеральных университетов. С учетом этого опыта в последующие годы на конкурсной основе будет формироваться система научно-образовательных комплексов мирового уровня, интегрирующих передовые научные исследования и образовательные программы, решающие кадровые и исследовательские задачи общенациональных инвестиционных проектов.

2008 год - переходный для введения ЕГЭ в штатном режиме на всей территории Российской Федерации.

Достижение определенных результатов по ЕГЭ должно стать как пропуском на бюджетное место в вузе, так и обуславливать саму возможность получения высшего образования.

В 2008 году продолжатся работы и по созданию новых стандартов в профессиональном образовании. К 2009 году предстоит осуществить необходимые подготовительные работы по созданию национальной рамки квалификации и системы общественно-профессиональной сертификации.

Предстоит создать нормативную базу для проведения оценки результативности деятельности научных организаций государственного сектора.

Начнется реализация пилотного проекта по созданию научно-исследовательского центра на базе федерального государственного учреждения Российского научного центра «Курчатовский институт», направленного на отработку механизма деятельности НИЦ, как «центров превосходства» в научно-технической сфере по прорывным направлениям технологического развития.

Мы нацелены на получение Российской Федерацией статуса ассоциированного члена 7 Рамочной Программы ЕС в рамках интеграции отечественной науки в глобальные процессы научно-технологического развития, позволяющей получить доступ к европейским «технологическим платформам».

Важнейшим направлением нашей работы в предстоящий период станет вовлечение в хозяйственный оборот результатов научно-технической деятельности, разработанных за счет средств федерального бюджета, отработка процедур передачи исполнителям прав на технологии, принадлежащие Российской Федерации и субъектам Российской Федерации, а также решение вопросов, связанных с передачей технологий гражданского назначения за рубеж. Соответствующие проекты нормативных правовых актов уже подготовлены и внесены в Правительство.

Наконец, мы заканчиваем разработку законопроектов, позволяющих бюджетным учреждениям в сфере науки и образования учреждать малые предприятия с целью внедрения результатов научно-технических разработок и разрешающих вносить в качестве вклада в уставный капитал указанных предприятий внебюджетные средства, имущество, а также исключительные права на результаты интеллектуальной деятельности.

Я уверен, что успешная реализация названных мной системных изменений в сфере образования, науки и инноваций позволят нашей стране стать лидером в «экономике знаний», сформировать эффективную национальную инновационную систему, развить человеческий потенциал нации.

КОНСОЛИДИРОВАННЫЙ БЮДЖЕТ СИСТЕМЫ ОБРАЗОВАНИЯ НА 2008 ГОД СОСТАВЛЯЕТ 1 ТРИЛЛИОН 300 МИЛЛИАРДОВ РУБЛЕЙ

Об этом сообщил министр образования и науки РФ А.А. Фурсенко в пятницу 8 февраля на Всероссийском совещании руководителей органов управления образованием субъектов РФ.

На сегодняшний день профицит региональных бюджетов, в том числе и дотационных регионов, составляет 900 миллиардов рублей. Значительная часть этих средств идет на расходы системы образования.

По словам А.А. Фурсенко, бюджет образования ежегодно увеличивается на 25%. Увеличиваются и заработные платы педагогов. На сегодняшний день у 7% учителей рост заработной платы увеличился вдвое. В сред-

нем по регионам общий рост зарплат педагогов увеличился на 37%.

«У образования сегодня есть хорошие перспективы, и то, что сделано за последние несколько лет, уверенно это демонстрирует», - подчеркнул министр образования и науки РФ.

Планируется обновление системы оплаты труда и в дошкольных образовательных учреждениях. Заработный фонд увеличится до 30%. Повышение заработной платы педагогам-дошкольникам должно произойти за счет введения новых управленческих форм в образовательных учреждениях. Доплачивать будут и за изготовление учебно-наглядных пособий.

ВОСПИТЫВАЯ ГРАЖДАНСКУЮ ПОЗИЦИЮ



Воспитание гражданской позиции - длительный и нелегкий процесс. Чаще всего на уроках учитель обращается к историческим фактам, оценивая события с нравственной стороны, помогая своим ученикам освоить главные - нравственные законы жизни: воспитать гражданскую совесть, научить своих учеников любить Родину. Ведь это чувство лежит в основе таких понятий, как патриотизм, национальная гордость, гражданская ответственность. Учителю литературы в этом может помочь работа с эпическими текстами.

Интересные результаты дала работа с учащимися шестых классов МОУ СОШ № 67 г.о. Самара. Работа с учениками была построена на анализе русских героических былин. Тысячелет-

няя память предков сохранила для нас удивительные творения, которые помогают ребятам не только понять, но и принять яркую гражданскую позицию, объединяющую людей в трудные времена.

мена.

В систему уроков по изучению героических былин вошли творческие мастерские, на которых школьники под руководством учителя разбирались в композиционных и художественных особенностях былин, анализировали тексты.

Заключительным этапом работы стал творческий практикум. Цели урока-практикума такого рода включают в себя не только обобщение изученного материала, но и побуждение учеников к литературному творчеству. Самое сложное в организации работы учащихся - убедить школьников, что литературное творчество им по силам. Надо только поверить в свои возможности.

В начале урока шестиклассники получили задание сравнить былинку и сказку. Былина - правдивый исторический рассказ, «старина». Ученики сами находят исходное значение сло-

ва, сами приходят к выводу, что былина - жанр сугубо русский.

У каждого народа наступает пора осмысления собственной истории, и рассказ о жизни государства, о человеческих делах становится важным для всех.

Работая в группах, ученики готовят ответ по предложенному учителем плану, составляя сюжет собственного рассказа о событиях наших дней, дают характеристику главным действующим лицам, продумывают и определяют патриотическое звучание поступков главного героя. Ведь героическая былина воспевала богатырей, защищающих родную землю, народ русский.

Проводя такую работу по осмыслению текста героических былин, посвященных русскому богатырю Илье Муромцу, замечая, как меняется отношение ребят к пониманию мотивов героических поступков «богатыря святорусского», вставшего на защиту народа.

Чтобы подчеркнуть связь времен, помочь ребятам поверить в свои силы, им предлагается сочинить свою былинку о нашем времени. Попробовать свои силы они могут в создании традиционного былинного сюжета или в создании юмористической стилизации под былинку.

Все школьники приняли участие в работе над былинным текстом. Одной из лучших была признана работа ученика 6 класса Андрея Сычева.

Татьяна Хайлук

ДЕНЬ ЗАЩИТНИКА ОТЕЧЕСТВА

Жигулевск находится в живописнейшем месте Самарской Луки. Одна из немногих школ, МОУ школа № 6, может гордиться тем, что ее летопись начинается с военного времени.

В далеком 43-м распахнула школа свои двери детворе, в этом году она торжественно будет праздновать свой 65-летний юбилей. К своему дню рождения школа пришла с интересными делами, новыми успехами, добрыми традициями. Военно-патриотическое воспитание - одно из направлений, которому в школе уделяется наибольшее внимание.

Один из интереснейших и ярких праздников, который проводит школа-это День Защитника Отечества, совпадающий с традиционным Днем Здоровья. В течение месяца шла подготовительная работа, результатом которой и стал большой традиционный праздник, который прошел уже в восьмой раз. И вот по улице едут БТР-ы, полевая солдатская кухня, машины с военными в/ч 6622. Гости прибыли!

После общего построения, на котором присутствовали именитые гости, торжественно выносятся знамя, и праздник начи-

нается. Задействованы все. У ребят начальной школы проходят «Веселые старты», дети постарше принимают участие в смотре строя и песни «Мальчиш-Кибальчиш», старшеклассники увлеченно разбирают и собирают автоматы под наблюдением солдат. Гости продемонстрировали приемы рукопашного боя. Очень весело было на футбольном поле, где шел товарищеский матч по футболу.

Кульминацией праздника стал обед на свежем воздухе - дети, разгоряченные праздником, веселье и румяные, солдатскую гречку уплетали за обе щеки, просили добавки. В конце праздника состоялся концерт,

участниками которого стали коллективы ДК «Юбилейный», детского сада «Иволга», МОУ школы № 6 и военнослужащие в/ч 6622, после которого всем солдатам вручены подарки, получив которые, каждый вспомнил о доме, где его любят и ждут.

Праздник удался, в этом нет сомнения. Зал ДК «Юбилейный» был полон, аплодисменты не смолкали, довольны были все.

Самое главное - в этот день учащиеся школы № 6 еще раз ощутили мощь и значимость Российской Армии, а солдаты в/ч 6622 - гордость за то, что служат они России.

Светлана Рассохина



ДУХОВНЫЕ ОБРАЗОВАТЕЛЬНЫЕ УЧРЕЖДЕНИЯ ПОЛУЧАТ ГОСУДАРСТВЕННУЮ АККРЕДИТАЦИЮ

Госдума одобрила законопроект, разрешающий духовным образовательным учреждениям получать государственную аккредитацию.

Госдума во втором чтении приняла поправки в законы «Об образовании» и «О свободе совести и о религиозных объединениях», предоставляющие духовным учебным заведениям возможность получать государственную аккредитацию.

Духовные образовательные учреждения предполагается наделить правом реализовывать программы на основе государственных образовательных стандартов. Госаккредитацию, университеты, семинарии и медресе будут получать по соответствующим направлениям подготовки (специальностям), не устанавливая государственной статус учреждения в целом.

При этом выпускники религиозных учебных заведений, успешно завершившие обучение, получат дипломы государственного образца.

В случае принятия закона нововведения коснутся множества духовных учебных заведений России. В настоящее время в стране действуют десятки средних духовных учебных заве-

дений (православные семинарии и исламские медресе), а также высшие религиозные учебные заведения (несколько православных духовных академий и университетов, в том числе в Москве и Санкт-Петербурге, и два мусульманских университета - в Москве и Казани).

Первый заместитель Председателя Правительства РФ Дмитрий Анатольевич Медведев, который возглавляет правительственную комиссию по вопросам религиозных объединений, считает решение данного вопроса «фундаментальным и очень важным». В ноябре прошлого года во время посещения в Казани Российского исламского университета он отметил, что учебные программы духовных учебных заведений имеют «значимую роль в формировании толерантной среды в нашем обществе».

«Очевидно, что в такой большой и многонациональной, многоконфессиональной стране, как Россия, самое пристальное внимание должно уделяться проблемам духовного образования», - подчеркнул первый вице-премьер.

Законопроект был внесен в Государственную Думу в июле прошлого года и 13 ноября прошел первое чтение.

ЭКСПЕРИМЕНТАЛЬНЫЙ ВЫПУСК
ЖУРНАЛА ВЕСТНИК АБИТУРИЕНТ

Qvali

ОБРАЗОВАНИЕ И КВАЛИФИКАЦИЯ ДЛЯ ВЗРОСЛЫХ
#1, МАРТ 2008

НЕПРЕРЫВНОЕ ОБРАЗОВАНИЕ
**Как найти учебу
для карьеры**

улучшить ПРИЕМ >>8

Аспирант
**Наталья
Рогова**

Поволжская государственная
академия телекоммуникаций
и информатики >>9

Презентация нового журнала «Qvali. Образование и квалификация для взрослых» состоится на выставке «Образование и карьера-2008» 28 февраля -1 марта

Учредитель – министерство образования и науки Самарской области.

Издание зарегистрировано в Поволжском управлении Федеральной службы по надзору за соблюдением законодательства в сфере массовых коммуникаций и охране культурного наследия. Регистрационный номер ПИ № ФС7-4637.

Редактор: О. Толочная
Корректор: Ю. Пономарева
Верстка: О. Якименко
Адрес редакции: 443020, г. Самара, ул. Высоцкого, 10, тел.: 332-28-59.
E-mail: gazeta@cposo.ru
Подписной индекс по каталогу 52447

Отпечатано с готовых диапозитивов в ОАО «Самарабланкиздат»
Адрес: 443020, г. Самара, ул. Садовая, 46.
Тел.: 332-18-49

Заказ №
Номер подписан в печать в 17.00
Цена свободная
Тираж 1000 экземпляров